

Priprema NOSAČA pre formiranja OKOVA POKLOPCA

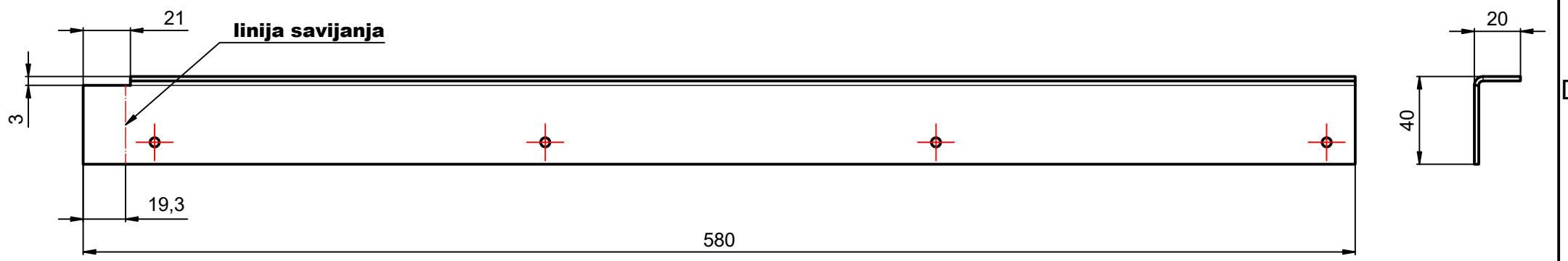

A-A (1:1)

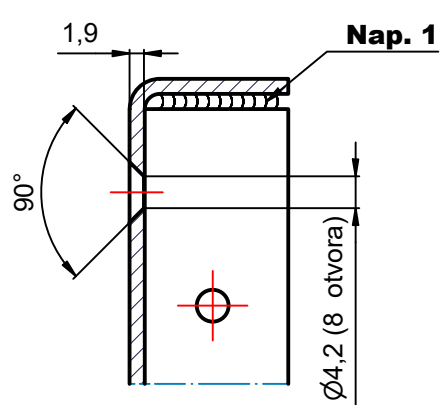

Napomene:

1. Po savijanju kraja NOSAČA i formiranju OKOVA na mestu sastava spojiti stranice zavarivanjem.
2. Po zavarivanju varove obrusiti.

Tolerancije slobodnih mera: SRPS ISO 2768-1m		Materijal: S235JRG2 (Č0361) / čelilčni L profil 40x20x2, 580mm	
Kvalitet površinske hrapavosti: N9		Površinska zaštita: fosfatiranje i osn.boja	
Faza razvoja:		Kopija:	
Masa: 0,51 kg		Razmera: 1 : 2,5	
Veza:		Izv. dok.:	
Projek. M.Miladinović		Naziv: OKOV POKLOPCA, levo	
Crtao 28/03/2022 M.Miladinović			
Standard. S.Nenadić			
Odobrio N.Milenković			
TRZ Kragujevac		Oznaka:	
St.i.		List: 1	
Izmena		L: 1	
Datum		Zamena za:	
Ime		Int. oznaka: 3-12184-3-3	